

# 内螺纹锥度测量仪

符合API5B国际通用标准



2231-6



2231-16

单位: mm

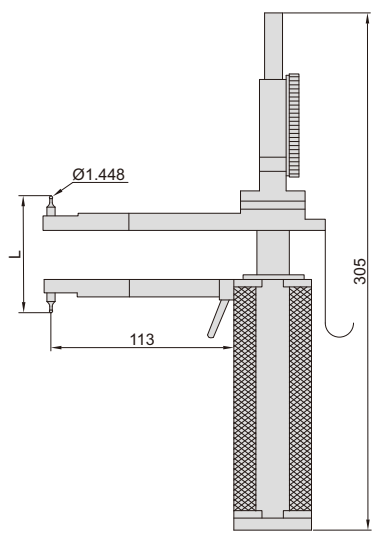

2231-6

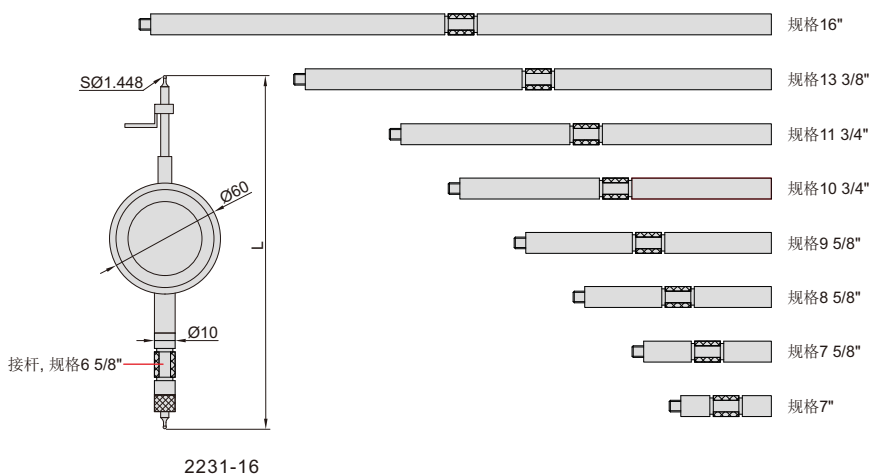

2231-16

测量原理

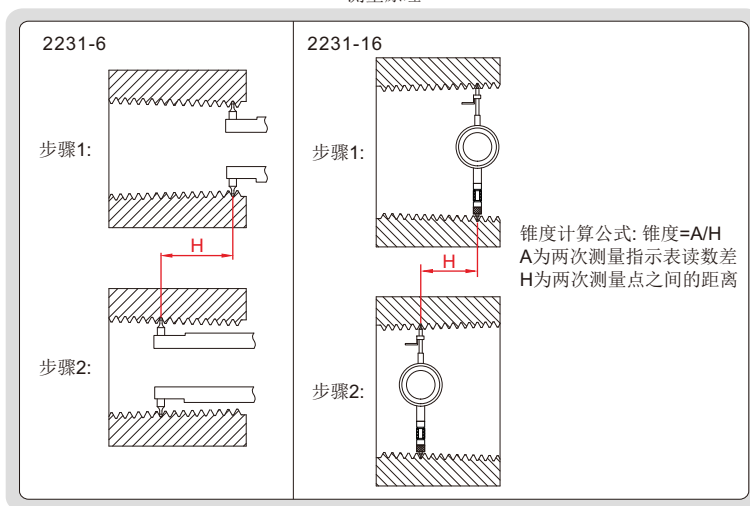

- 符合JJF石油管螺纹单项参数检查仪国家计量技术规范
- 用于内螺纹锥度的测量
- 可选附件: 球测头(型号6252系列)

型号	测量范围(L)	表头行程	表头分度值	精度	备注
2231-6	1.5-6"/38.1-152.4mm	1"	0.001"	0.0015"	—
2231-16	5 1/2"-16"/139.7-406.4mm	0.5"	0.001"	0.0015"	带有9根接杆